

Kommunikation total

UC-Waagen sind für die Integration in Systeme entwickelt, die den Warenfluss vom Eingang bis zum Verkauf kontrollieren und steuern. METTLER TOLEDO liefert entsprechende Treiber für Instore- und Remote-Lösungen. Netzwerktechnologie mit Ethernetverkabelung 100baseT, TCP/IP, ftp, DHCP.

Ethernet Access Point und Access Bridge bilden die Funkverbindung zu Ihrem Host-Computer-Netz und beliebig vielen anderen Geräten. Besonders geeignet ist das WLAN (nach 802.11b) für Anwendungen, die mobile Kommunikation und Echtzeit-Datenzugriff erfordern.

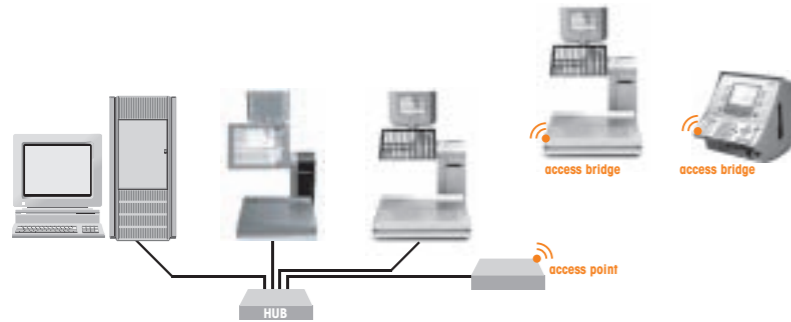

Datenmanagement oder Etikettengestaltung inklusive

MTWS 32

Ob lokale oder zentrale Datenverwaltung, MTWS 32 ist ein System nach Maß. Zum Beispiel: Artikel anlegen, Preise pflegen, Sonderangebote erstellen, Umsatzauswertungen, statistische Daten.

UC3-Label

Individuelle Etiketten mit neuen Logos, zu Angeboten oder saisonalen Festen einfach selber gestalten. Direkt am PC eingeben und über FTP an die Waage übermitteln.

Retail Scales



UC-h Touch

Information Center

Ladenwaagen



Verkaufsunterstützung mit Touch

www.mt.com

Mehr Informationen



Qualitätszertifikat.
Entwicklung, Produktion und Prüfung nach ISO9001.
Umweltmanagement-System nach ISO14001.



"Conformité Européenne".
Dieses Zeichen gibt Ihnen die Gewähr, dass unsere Produkte den neuesten Richtlinien entsprechen.

METTLER TOLEDO



Österreich

Mettler-Toledo GmbH
Tel. +43-1-604 19 80
Fax +43-1-604 28 80
info.mtat@mt.com

Deutschland

Mettler-Toledo GmbH
Tel. +49-641-507 456
Fax +49-641-507 350
info.mtd@mt.com

Schweiz

Mettler-Toledo (Schweiz) AG
Tel. +41-44-944 45 45
Fax +41-44-944 45 10
info.ch@mt.com

Alle weiteren Länder

Mettler-Toledo GmbH
Greifensee, Schweiz
Tel. +41-44-944 22 11
Fax +41-44-944 31 70

Technische Änderungen vorbehalten
© 08/2005 Mettler-Toledo GmbH
Printed in Germany 22010834

Informationsmanagement auf kleinstem Raum

- **Kostenoptimierung durch Mitarbeiterschulungen – der Touch Bildschirm als Einsatzkraft**
- **Alphanumerische Suche – mit wenigen Buchstaben zum Ziel**
- **Zusatzverkäufe generieren – Cross-Selling auf hohem Niveau**
- **Hoch auflösend brillant und frei gestaltbar – 30,7 cm Touch (12,1")**
- **Das Erlebnis zum Einkauf – die Kundenanzeige wird zum Medium**
- **News, HACCP, Hygiene etc. – alle Informationen zur richtigen Zeit**

Der Kunde im Fokus

UC-h Touch steht für die logische Verschmelzung zwischen PC und Waage und erfüllt höchste Anforderungen aus den Lebensmittelbereichen. So bekommt der Bediener beispielsweise durch den Einsatz einer hochflexiblen alphanumerischen Artikelsuche bereits nach der Eingabe von wenigen Buchstaben die gewünschte Artikelauswahl angezeigt. Zusatzangaben, wie Rezepte oder Nährstoffe, geben dem Kunden weitere Kaufanreize.

Motivation durch flexiblen Mitarbeiterinsatz

Ob an der Käsetheke, beim Fleisch- oder Backwarenverkauf, der Anwender bekommt alle relevanten Informationen zu dem Artikel in einem Bruchteil einer Sekunde auf dem Bildschirm angezeigt. Durch die rasche Identifikation und verständliche Abbildung der Artikel-daten werden aufwändige Mitarbeiterschulungen minimiert und lassen einen problemlosen, flexiblen Einsatz zu. In Schulungsbereichen wird der Anwender virtuell

* nach kundenindividuellen Anforderungen

in die Hygienevorschriften oder das Reinigen von Schneidemaschinen eingewiesen*.

Grenzenlose Interaktion für höchste Ansprüche

Eine Nachricht an den Mitarbeiter über den Bildschirm? Die Einsicht in den laufenden Prozess auf der Waage oder die Fernwartung vom Techniker? METTLER TOLEDO lässt mit der neuen UC-h Touch keine Wünsche offen. Je nach Kundenbedarf werden aus einem Baukastensystem Softwarekomponenten ausgewählt und integriert*.

Ergonomie und Design – ein Widerspruch?

Technisch hocheffizient, rundet die optische Erscheinung das Gesamtbild einer perfekten Lösung ab. Die tief liegende Wägeplatte verbirgt an der Vorderseite alle relevanten Verbindungsmöglichkeiten, ohne jedoch auf den Arbeitsablauf Einfluss zu nehmen. Der seitlich angebrachte Drucker lässt durch eine halbtransparente Schutzklappe Blicke in das Innere zu und gewährt auch dann einen raschen Bon- oder Etikettenwechsel, wenn Ware auf der Wägeplatte liegt.

Genial einfache Bedienung
Der 30,7 cm große (12,1 Zoll) Touchbildschirm bietet höchsten Bedienkomfort durch brillante Farbanzeige und intuitive Tastenbedienung.

Die optimal ausgeleuchtete Kundenanzeige bietet dem Kunden selbst bei starkem Lichteinfall optimale Sicht zum einfachen und sicheren Ablesen.

Druckmöglichkeiten

- Rollenwechsel in 3-Griff Technik
- Geschützte Abrisskante
- Hochelastische Druckerhülle, beugt Abriss vor
- Bon, Etikett oder beides zusammen

Leichte Reinigung
durch glatte und runde Oberflächen aus Edelstahl. Die Lackierung erfüllt höchste Sicherheitsvorschriften im Lebensmittelbereich.

Optimale Vernetzungsoptionen
sichern den individuellen Anschluss von Peripheriegeräten. Ob Kassenschublade, Netzwerke oder USB Geräte, jederzeit eine professionelle Anbindung.

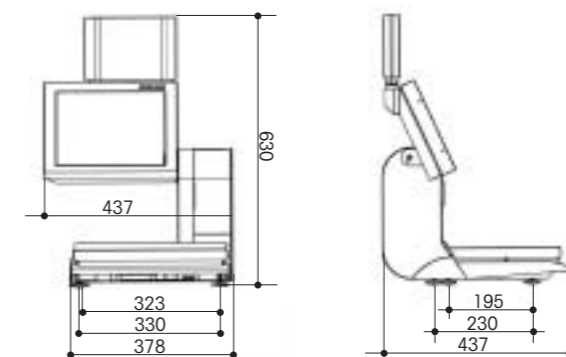

Technische Daten

UC-h Touch

Wägebereich	6 kg	15 kg	3 kg/6 kg	6 kg/15 kg	12 kg	30 kg
Teilung	2 g	5 g	1 g/2 g	2 g/5 g	2 g	5 g
Mindestlast*	40 g	100 g	20 g	40 g	40 g	100 g

* EG: Abdruck unter Mindestlast möglich, jedoch nicht bei Preisauszeichnung. Taraabgleich über den gesamten Wägebereich; automatische Nullstellung

Leistungsmerkmale

- Online-Hilfe: Bedienung über Textanzeige
- Kompetenztext für den Bediener
- Smiley-Funktion
- Bonstorno über Bonnummer
- Umfangreiche Tariermöglichkeiten
- Touchscreen/-keyboard bedienerseitig

Bedienerformen

- Bedienung, Preisauszeichnung, Großmengenverkauf, Bedienung mit Bon, Etikett, Etikett und Totaletikett, Bon und Totaletikett, Bon und Artikeltikett, klebender Summenbon, Bon mit/ohne Talon
- Klassisch – über Eingabe der PLU-Nummer über alphanumerische Suchfunktion, die Treffer können sofort gebucht werden
- Farb-Touchscreen mit alphanumerischer Tastatur und Funktionstasten

Anzeige

- Hinterleuchtetes s/w LCD-Display, VGA-Auflösung 320x240 Punkte
- Gewichtsanzeige mit 5 Stellen
- Tara-Anzeige mit 5 Stellen
- Grundpreisanzeige mit 8 Stellen
- Betragsanzeige mit 9 Stellen
- 3-zeilige Textanzeige mit je 20 Stellen (Kundenseite)
- Werbung über Grafiken auf der Kundenseite
- Auf der Bedienerseite erfolgt die Darstellung über einen 12.1-Zoll-Farb-Touchscreen (Auflösung 800x600)

Remote-Service/Control

- FTP
- Screen-Viewer
- Datenkommunikation mit Trans UC3

Berichte

- Umfangreiches, konfigurierbares Berichtswesen mit buchungsgenauem Journal für beliebige externe Auswertungen
- Zwischen-, Abschluss- und Inventurberichte
- Abteilungs-, Waagen-, Warengruppen-, Verkäufer-, PLU- und Zeitberichte

Drucker

- Wählbar zwischen Bon-/Etikettendrucker oder einem Doppeldrucker
- Auch als Linerless-Drucker möglich
- Schneller, grafikfähiger Thermodruck
- Logodruck auf Bon- oder Etikett
- Frei definierbare Etiketten
(Zur freien Gestaltung der Etiketten auf dem PC bieten wir unser Programm UC3-Label an.)

Datenspeicher

- Festplatte 30 Gigabyte

Schnittstellen

- 1 serielle Schnittstelle (max. 3 als Option)
- 2 USB-Anschlüsse
- Optional modulare Funklösung nach 802.11b
- Waagenverbundchnittstelle Ethernet (100BaseT), TCP/IP, DHCP, DNS, FTP und weitere
- Schnittstelle zur Ansteuerung einer Kassenschublade
- Option zum Anschluss von 2 PCMCIA-Karten, Typ I, II

Datenversorgung / Entsorgung

- Über XML-Schnittstelle
- Datenpflege
- Elektronisches Journal
- Beliebige Auswertung extern möglich